

FAHRRADPARKER WEGA (HÄ)
EINSEITIG-TIEF/HOCH-HÄNGEND

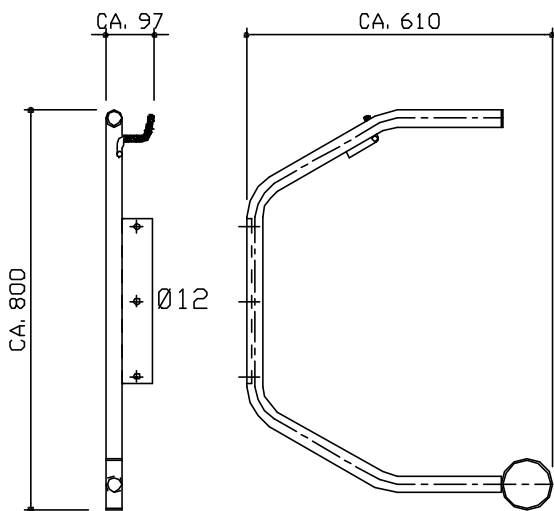
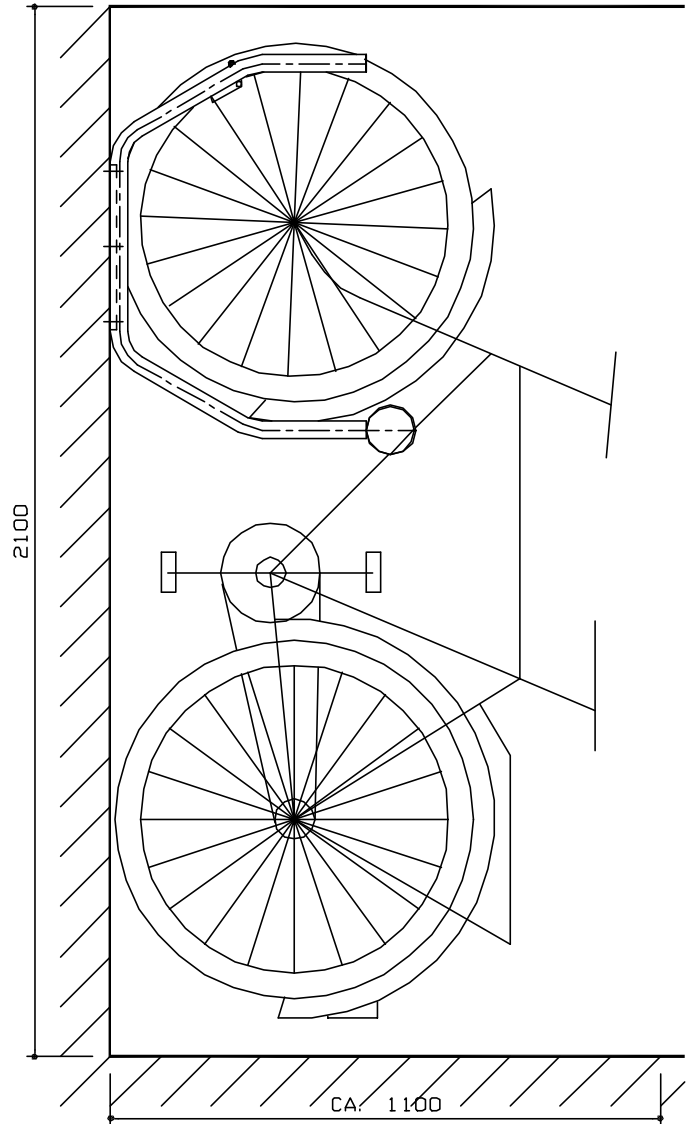
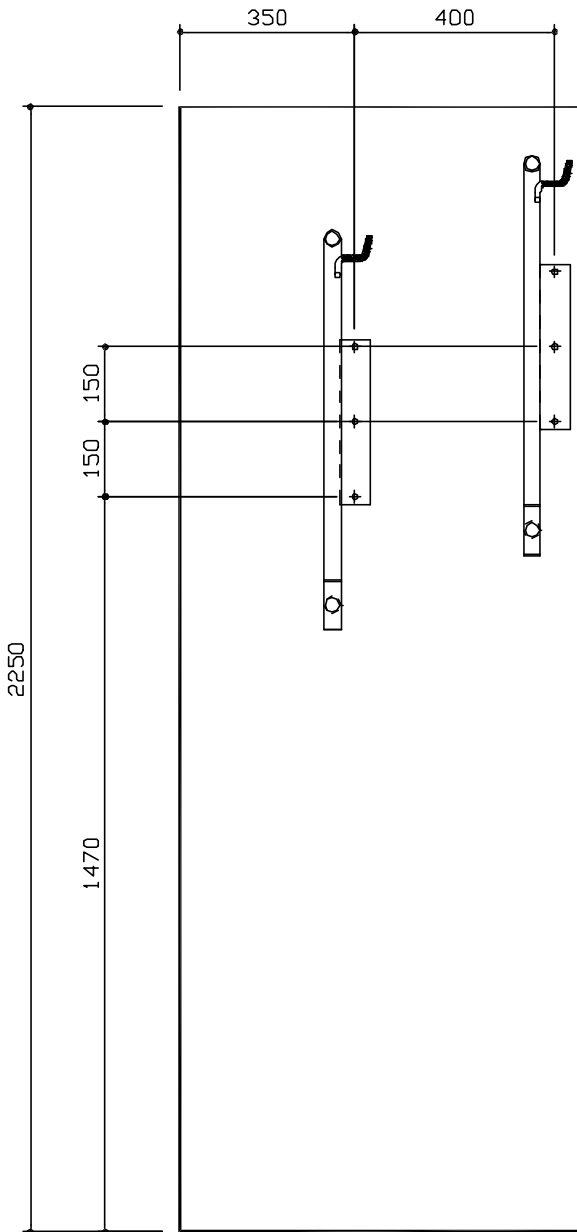

a. GEÄN.: MATERIALMAßE VON WEGA.		24. 11. 99	G. AUCH
SCHWEIßFACHBETRIEB MIT EUROP. SCHWEIßFACHINGENIEUR NACH DVS - EWF 1173 UND 1177. KLEINER SCHWEIß- EIGNUNGSNACHWEIS NACH DIN 18800 , TEIL 7. EIGNUNGSBESCHEINIGUNG DER DB NACH DIN 6700-2			
GEPROBT	UNTERSCHRIFT	  ORION Röntgenstrahlentherapie GmbH	
		Waldstraße 2 · D-64688 Babenheim/Prals Telefon-Nr.: 0 62 28 / 6 22-01 Telefax-Nr.: 0 62 28 / 6 02-34	
VERZ:		Objekt:	Auftrags- / Zchnngnr.
LACK:		Bautell: FAHRRADPARKER WEGA (HÄ)	
MONTAGE:			
DS. 01. 99	G. AUCH		AN0605-4a